

SCARĂ TELESCOPICĂ Soft Close

2,0 m, 2,6 m, 2,9 m, 3,2 m, 3,8 m

Instrucțiuni de utilizare

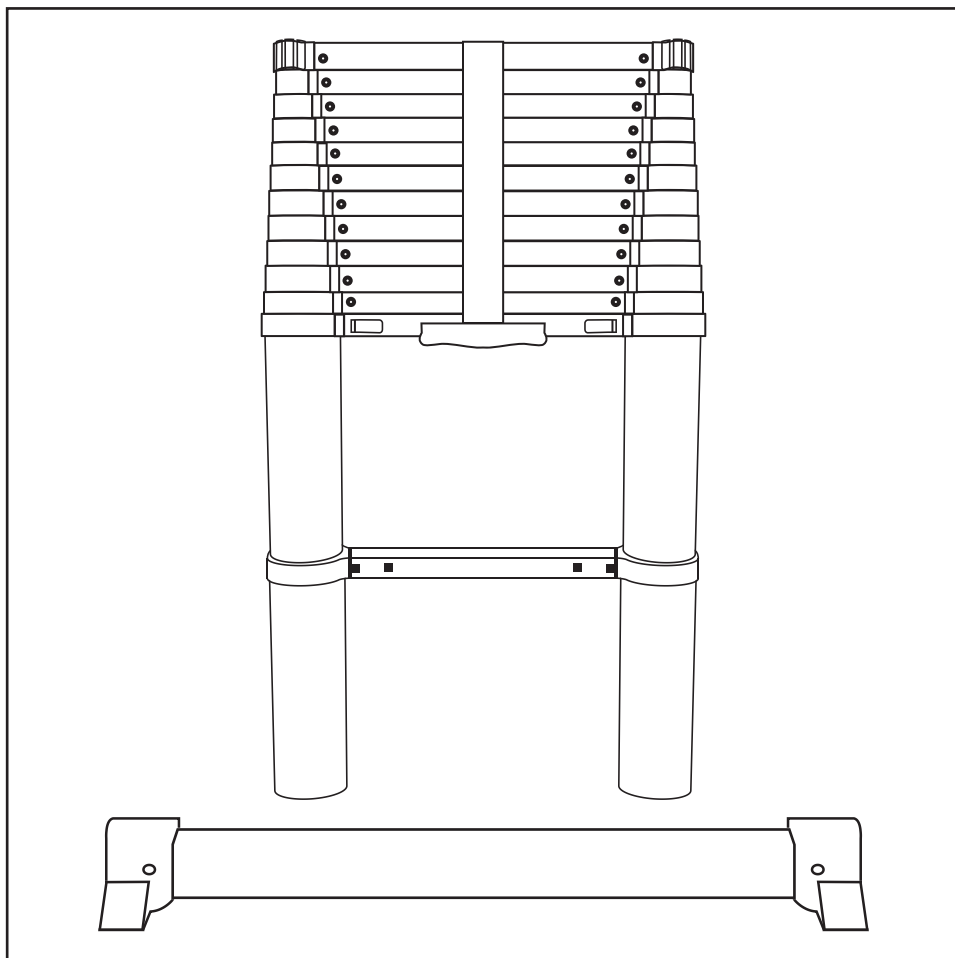

Vă rugăm să rețineți că imaginile prezintă scări cu lungimi de 3,8 m și 3,2 m. Scările cu lungimi de 2,0 m, 2,6 m și 2,9 m nu sunt echipate cu un stabilizator (în imaginea de mai sus acestea sunt situate în partea de jos).



AVERTISMENT



VĂ RUGĂM SĂ CITIȚI CU ATENȚIE ACEST MANUAL ȘI SĂ ÎL PĂSTRAȚI PENTRU VIITOR

AVERTISMENT!

Nerespectarea avertismentelor și instrucțiunilor din acest manual și de pe produs poate duce la vătămări grave sau fatale.

MOD DE UTILIZARE RECOMANDAT

Scara telescopică este proiectată și destinată utilizării casnice, ca ajutor în casă, grădină etc. Acest produs nu este o jucărie. Copiii trebuie împiedicați să se joace cu scara.

Utilizați scara telescopică numai așa cum este descris în aceste instrucțiuni. Orice altă utilizare este considerată necorespunzătoare și poate duce la daune materiale, vătămări corporale sau chiar deces.

INSTRUCȚIUNI ÎNAINTE DE UTILIZARE

ASIGURAȚI-VĂ CĂ SUNTEȚI ÎN STARE FIZICĂ BUNĂ. STAREA DE SĂNĂTATE PRECARĂ, UTILIZAREA ANUMITOR MEDICAMENTE, CONSUMUL DE ALCOOL SAU DE DROGURI POT FACE CA UTILIZAREA SCĂRII SĂ FIE NESIGURĂ.

Verificați dacă toate mecanismele de blocare funcționează corect. Dacă nu funcționează, nu utilizați scara.

Purtați îmbrăcăminte mulată, nu purtați bijuterii, iar dacă aveți părul lung, legați-l în coc.

Purtați întotdeauna încălțăminte adecvată atunci când urcați pe scară. Pantofii plați, uscați, antiderapanți și cu șireturi bine fixate sunt considerați încălțăminte adecvată.

Asigurați-vă că suprafața pe care veți sprijini scara este capabilă să suporte greutatea combinată a scării, a utilizatorului și a oricăror obiecte transportate.

Ușile (dar nu ușile de incendiu sau similare), ferestrele și zonele de intrare/ieșire trebuie să fie asigurate atunci când utilizați scara.

Eliminați într-o măsură rezonabilă toate distragerile. Poziționați întotdeauna scara telescopică astfel încât să fie ușor accesibilă.

Atunci când transportați scara pe acoperișul mașinii sau într-un camion, asigurați-vă că aceasta este poziționată corespunzător și, cel mai important, fixată pentru a preveni deteriorarea.

Scara trebuie inspectată după livrare și înainte de fiecare utilizare pentru a vă asigura că starea este bună și că toate piesele sunt funcționale. Utilizați lista de verificare prezentată mai jos în manual, la rubrica „Înainte de utilizare: evaluarea riscurilor”. La începutul fiecărei zile de lucru în care va fi utilizată, verificați vizual dacă scara nu este deteriorată și dacă poate fi utilizată în siguranță.

După utilizare, îndepărtați de pe scară orice contaminare, cum ar fi vopsea umedă, noroi, ulei sau zăpadă.

Pentru utilizatorii profesioniști este necesară inspectia periodică.

Înainte de utilizarea scării, trebuie efectuată o analiză a riscurilor în conformitate cu legislația din țara de utilizare.

Asigurați-vă că scara este adecvată pentru sarcina respectivă. Dacă nu sunteți sigur, contactați o persoană calificată pentru consiliere.

Nu utilizați scara dacă este deteriorată sau se află într-o stare neadecvată.

POZIȚIONAREA ȘI RIDICAREA SCĂRII

Înainte de a vă deplasa la locul de muncă, asigurați-vă că scara este complet pliată, că toate încuietorile sunt sigure și că scara este liberă de resturi. Așezați și pliați scara numai într-o zonă de lucru sigură. Nu manipulați scara atunci când o montați.

Așezați și utilizați scara numai pe o suprafață plană, stabilă și solidă.

Atunci când amplasați scara, luați în considerare riscul de coliziune cu alte obiecte. De exemplu, de la pietoni, vehicule sau uși.



AVERTISMENT



VĂ RUGĂM SĂ CITIȚI CU ATENȚIE ACEST MANUAL ȘI SĂ ÎL PĂSTRAȚI PENTRU VIITOR

Dacă este posibil, asigurați ușile (nu ieșirile de incendiu) și ferestrele din apropiere.

Identificați orice pericole electrice din zona de lucru, cum ar fi cabluri aeriene sau alte echipamente electrice expuse. Această scară nu asigură izolare sau protecție împotriva pericolelor electrice.

Scara trebuie așezată numai pe picioarele sale, nu pe bare.

Nu așezați sau nu utilizați niciodată scara pe o suprafață alunecoasă (de exemplu, gheață, suprafețe lucioase sau suprafețe dure foarte murdare), cu excepția cazului în care sunt luate alte măsuri eficiente pentru a preveni alunecarea scării sau pentru a vă asigura că suprafața murdară este îndepărtată.

Scara trebuie montată în poziția corectă, de exemplu la unghiul corect pentru o scară înclinată (un unghi de înclinare de aproximativ 1:4, de exemplu la 1 m de la baza peretelui dacă se extinde la o înălțime de 4 m). Întotdeauna așezați scara pe o suprafață plană (nu fragilă) și fixați-o bine înainte de utilizare, de exemplu legând-o sau folosind un dispozitiv de stabilizare adecvat.

Mecanismele de blocare pentru toate părțile extinse ale treptelor trebuie să fie blocate înainte de utilizarea scării.

Nu încercați niciodată să mutați sau să re poziționați scara de la înălțime.

UTILIZAREA SCĂRII

Nu depășiți o greutate totală maximă de 150 kg / 330 lbs pentru această scară.

O singură persoană poate fi prezentă pe scară.

Scara trebuie utilizată numai pentru lucrări ușoare de scurtă durată.

Utilizați numai scări neconductoare pentru lucrările electrice inevitabile. Această scară nu este adecvată pentru lucrări electrice sub tensiune, deoarece este

conductivă și nu oferă protecție împotriva pericolelor electrice.

Nu ridicați sau folosiți niciodată scara cu capul în jos. Baza trebuie să fie întotdeauna bine fixată pe sol.

Nu utilizați scara în exterior în condiții meteorologice nefavorabile, cum ar fi vânt puternic sau ploaie.

Nu lăsați scara nesupravegheată atunci când este extinsă.

Luați măsuri de precauție pentru a împiedica copiii să se joace pe scară.

Nu așezați unelte sau alte obiecte pe trepte și nu agățați nimic pe scară.

Echipamentul pe care îl transportați atunci când utilizați scara trebuie să fie ușor și ușor de manevrat.

Țineți-vă întotdeauna ochii pe scară și țineți-vă bine atunci când urcați și coborâți.

Nu alunecați pe părțile laterale ale scării. Urcați și coborâți cu mișcări deliberate.

Mențineți întotdeauna cel puțin trei puncte de contact cu scara, de exemplu, două picioare pe aceeași treaptă și o mână pe lateral. Cu toate acestea, dacă acest lucru nu este fezabil, utilizați echipamente de siguranță suplimentare.

Atunci când lucrați pe scară, țineți-vă întotdeauna cu o mână. Dacă acest lucru nu este posibil, luați măsuri suplimentare de siguranță.

Nu alunecați, încercați întotdeauna să vă mențineți talia (partea centrală a corpului) în interiorul laturilor scării și să vă mențineți ambele picioare pe aceeași treaptă pe toată durata activității.

Evitați lucrările care pun o sarcină laterală pe scară, cum ar fi forarea în materiale solide (de exemplu, cărămidă sau beton).

În poziția înclinată a scării, nu este permisă urcarea mai sus de ultimul metru al scării.



AVERTISMENT



VĂ RUGĂM SĂ CITIȚI CU ATENȚIE ACEST MANUAL ȘI SĂ ÎL PĂSTRAȚI PENTRU VIITOR

Utilizatorul trebuie să își țină mâinile pe părțile laterale ale scării atunci când se deplasează pe scară.

Nu stați pe cele mai înalte trei trepte ale scării, acest lucru poate cauza probleme de stabilitate.

Nu utilizați scara ca o punte. Scările înclinate sunt utilizate pentru a ajunge la o treaptă mai înaltă, care trebuie extinsă la cel puțin 1 m deasupra punctului de ieșire.

Nu săriți de pe partea laterală a scării.

Nu stați pe scară prea mult timp fără pauze regulate (oboseala crește riscul). Atunci când pliați scara, aveți grijă să nu vă prindeți degetele, hainele sau părul în mecanismele scării. Pliați-o câte o treaptă pe rând.

REPARARE, ÎNTREȚINERE ȘI DEPOZITARE

Pliați scara complet, închideți toate treptele și asigurați-o împotriva manipulării ulterioare în timpul depozitării. Curățați-o

cu un detergent adecvat și o cârpă moale și uscată. Uscați bine toate piesele înainte de depozitare. Nu lăsați scara în apa sau în alte lichide.

Depozitați-o în interior, într-un mediu uscat, departe de sursele de umiditate. Nu așezați alte obiecte pe ea. Depozitați scara numai atunci când este uscată.

Nu expuneți scara la condiții umede sau ude care o pot deteriora.

Depozitați scara cu fața în sus. Baza trebuie să fie întotdeauna pe pământ solid.

Reparațiile și întreținerea trebuie efectuate de o persoană competentă cu piese de schimb adecvate. Piesele de schimb neautorizate de la terți nu sunt recomandate și vă pot anula garanția.

Indicatorul de unghi de pe scară este o linie roșie care trebuie să fie verticală față de podea atunci când scara este utilizată.

SIMBOLURI DE SIGURANȚĂ

Pictogramele cu **LINIE VERDE** indică utilizarea corectă. Pictogramele **RED CIRCULAR** indică utilizarea necorespunzătoare și servesc drept memento vizual pentru utilizare. Aceasta nu este o listă de instrucțiuni sau avertismente. Utilizatorul trebuie să dea dovadă de prudență, spirit și bun simț atunci când utilizează scara pentru a evita accidentele sau rănille.

Nerespectarea oricăror instrucțiuni furnizate va anula garanția și poate fi considerată utilizare necorespunzătoare.



Citiți toate
instrucțiunile
înainte de utilizare.



Sarcina maximă este
de 150 kg / 330 lbs.

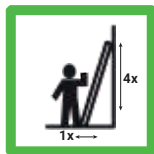

Poziționați scara în
unghiul corect.



Deschideți scara cu
1 m deasupra
punctului de lucru



Așezați scara pe
o suprafață plană.



Așezați scara pe
o suprafață solidă.



Asigurați-vă că
solul și scara sunt
lipsite de murdărie.



Utilizați scara în
poziția corectă
(picioarele scării pe
sol, niciodată în sens
invers).



Nu vă sprijiniți de
scară.



Nu vă cățărați pe
partea laterală
a scării.

SPECIFICAȚII

1. Treaptă superioară
2. Curea de fixare
3. Mecanisme de blocare
4. Mânere
5. Tuburi telescopice
6. Bara transversală inferioară
7. Stabilizator

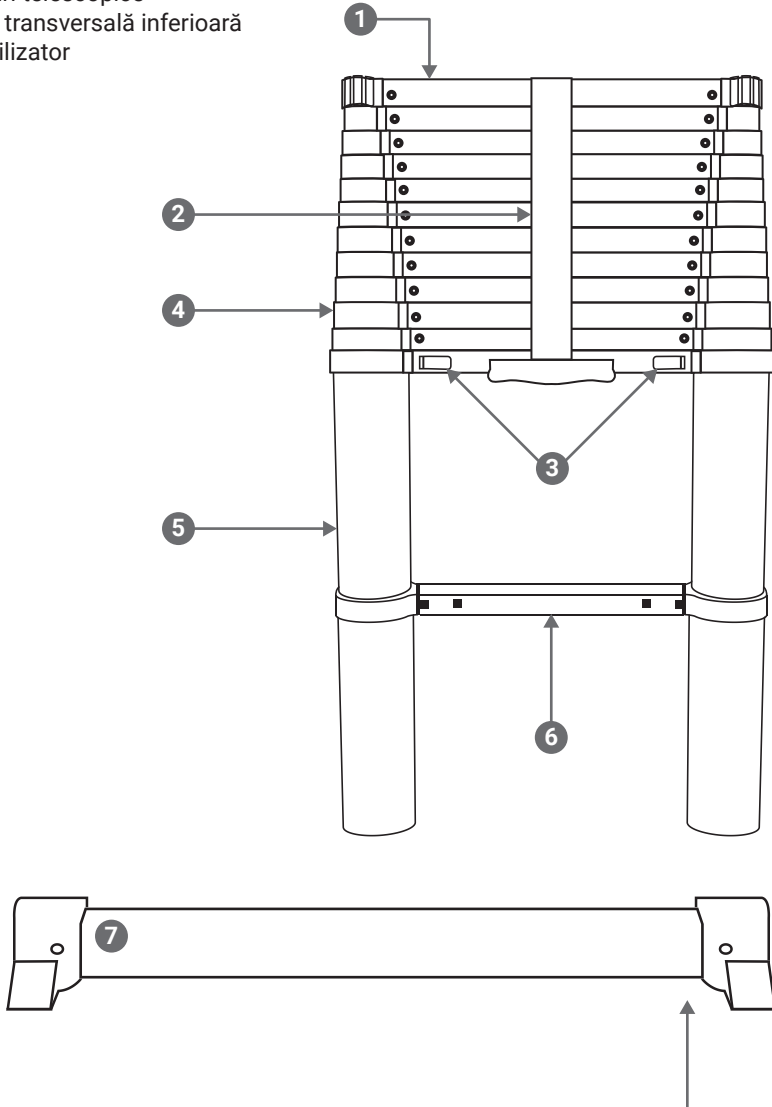

Vă rugăm să rețineți că ilustrațiile prezintă scări cu lungimi de 3,8 m și 3,2 m; scările cu lungimi de 2,0 m, 2,6 m și 2,9 m nu sunt echipate cu un stabilizator.

MONTAREA STABILIZATORULUI



ATENȚIE! Stabilizatorul trebuie montat înainte de utilizare (stabilizatorul este furnizat numai la scările de 3,8 m și 3,2 m).

Instrumente necesare:

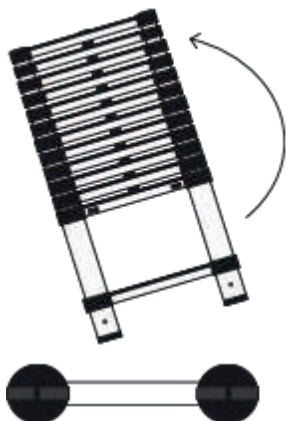

1. Așezați scara telescopică în poziție verticală, astfel încât picioarele să fie accesibile. Observați cuișoarele din plastic amplasate în fantele fiecărui picior. Aceste nituri trebuie îndepărtate pentru a monta stabilizatorul (7). Acest lucru se poate face cu ușurință cu o șurubelniță cu cap plat.



2. Odată ce niturile sunt îndepărtate, stabilizatorul se va fixa în fante. Apoi, aliniați orificiile de pe stabilizator cu orificiile de pe picioarele scării telescopice. **NOTĂ:** Este posibil să aveți nevoie de un ciocan de cauciuc pentru a bate cu atenție stabilizatorul în fante, pentru a-l fixa bine.



3. Odată ce stabilizatorul este montat pe picioarele scării, fixați-l cu cele 2 șuruburi din colet. Strângeți șuruburile cu o cheie pentru a fixa bine stabilizatorul.

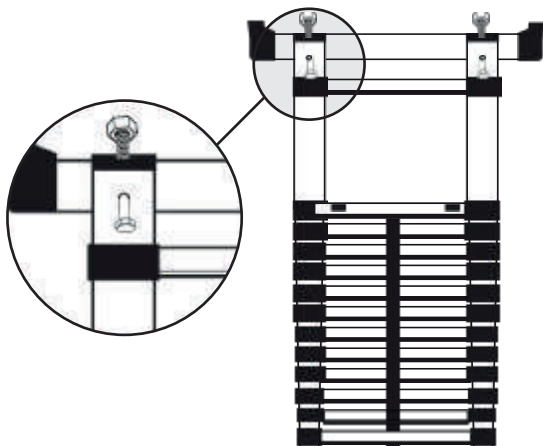
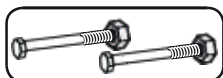

UTILIZARE

Scara telescopică poate fi utilizată la înălțimi diferite pentru diferite lucrări.



Pliate



Parțial desfășurate



Complet desfășurate

NOTĂ: Scara telescopică trebuie înclinată în conformitate cu regula 4:1 - pentru fiecare sfert din înălțime, scara trebuie plasată la o distanță de perete (de exemplu, 2 m înălțime, 50 cm de perete).

MECANISM DE BLOCARE

Mecanismele de blocare (3) fixează fiecare treaptă cu 2 pini de blocare din oțel care se fixează automat în poziție atunci când piesa scării este extinsă.

AVERTISMENT: Asigurați-vă că toate mecanismele de blocare sunt bine fixate înainte și după utilizare.

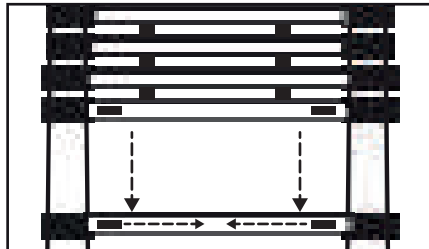

Pentru a plia scara telescopică, apăsați simultan mecanismele de blocare (3) și glisați treapta în jos.

UTILIZARE

DESIDEREA PARȚIALĂ A SCĂRII

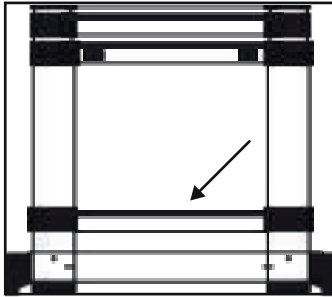

Așezați scara telescopică pe o suprafață stabilă și plană. Puneți un picior pe treapta inferioară (6) pentru a stabili scara.

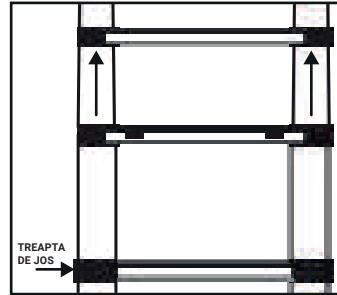

Începând cu a doua treaptă de jos, prindeți cu ambele mâini (4) de pe fiecare parte a treptei și trageți în sus pentru a mări distanța.

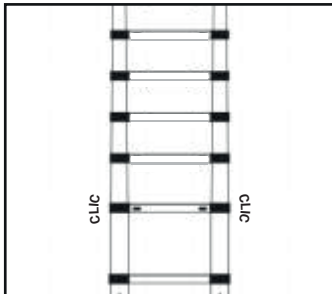

Pe măsură ce fiecare treaptă este complet extinsă, trebuie să auziți un „clic” pentru a confirma că mecanismele de blocare (3) sunt poziționate corespunzător.

STRÂNGEREA SCĂRII

Țineți scara telescopică în poziție verticală. Puneți un picior pe treapta inferioară (6) pentru a stabili scara.

Începeți cu cea mai joasă treaptă întinsă, prindeți cu ambele mâini (4) de pe fiecare parte a treptei, apoi eliberați mecanismele de blocare (3) cu degetele mari.

MOD DE UTILIZARE

DESCHIDEREA SCĂRII LA LUNGIMEA SA MAXIMĂ

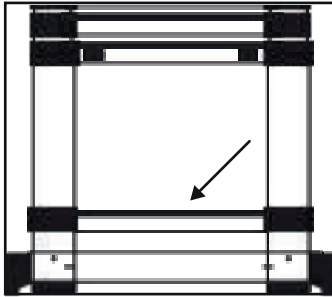

Așezați scara telescopică pe o suprafață solidă și plană. Puneți un picior pe treapta inferioară (6) pentru a stabiliza scara.

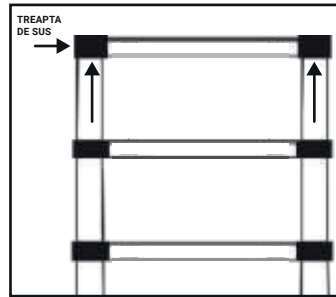

Începând de la treapta superioară (1), prindeți ambele părți ale scării cu ambele mâini (4) și trageți în sus pentru a o deschide.

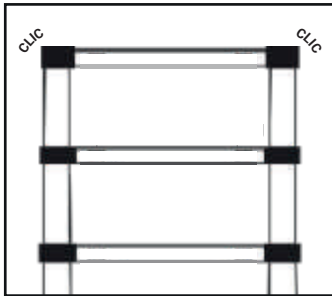

Odată ce fiecare treaptă este complet extinsă, trebuie să auziți un „clic” pentru a confirma că mecanismele de (3) s-au blocat (sunt situate în lacăt).

IMPORTANT: Atunci când deschideți scara pe toată lungimea sa, deschideți-o întotdeauna de sus în jos.

DEPOZITARE

Depozitați cu atenție acest produs într-un loc sigur și uscat, ferit de accesul copiilor.

ÎNGRIJIRE ȘI ÎNTREȚINERE

Pentru a vă menține scara telescopică în cea mai bună stare posibilă (și pentru o mai mare siguranță), curățați-o întotdeauna înainte și după utilizare.

Tuburile telescopice (5) trebuie să fie menținute curate. Murdăria, rumegușul, vopseaua, lipiciul etc. trebuie îndepărtate cu o cârpă curată după fiecare utilizare și înainte de a închide scara. De asemenea, aveți grijă de curățenia treptelor.

SFAT: Pentru petele mai dure, puteți utiliza o cantitate mică de detergent neabraziv aplicat pe o cârpă moale sau un șervețel. După curățare, tratați tuburile telescopice cu spray, deschideți toate secțiunile scării, pulverizați cu spray și ștergeți cu un prosop de hârtie curat sau o cârpă uscată. Scara trebuie să fie întotdeauna uscată.

Capacele de capăt ale scării trebuie să fie întotdeauna închise pentru a preveni pătrunderea murdăriei și a altor obiecte în corpul scării, care ar putea provoca deteriorarea tuburilor telescopice.

Orice deteriorare a scării dvs. telescopice trebuie reparată numai de o persoană calificată.



AVERTISMENT! Nu utilizați scara dacă este deteriorată, deoarece aceasta prezintă un risc serios de accident sau vătămare și va anula garanția.

INDEPARTAREA PROBLEMEI

PROBLEMA	SOLUȚIA
MECANISMELE DE BLOCARE NU SE CUPLEAZĂ	Partițiile nu sunt poziționate corect. Desfaceți scara la înălțimea maximă a și încercați să o fixați din nou.
TUBURILE TELESCOPICE SUNT RIGIDE	Scara este murdară (acoperită cu murdărie) și trebuie curățată conform instrucțiunilor din secțiunea „Îngrijire și întreținere” de mai sus.

ÎNAINTE DE UTILIZARE: EVALUAREA RISCURILOR

PUNCTE DE VERIFICARE	DA	NU
TREPTE: Există trepte slăbite, crăpate, îndoite, uzate sau lipsă?		
CONSTRICȚIA: Există părți ale structurii slăbite, crăpate, îndoite, despicate, rupte sau uzate?		
ETICHETE: Există etichete lipsă sau neclare?		
ÎNCUIETOARELE TREPELOR: există încuieturi ale treptelor slăbite, blocate, lipsă sau deteriorate?		
BALAMALE: lipsesc, sunt slăbite sau deteriorate componente (șuruburi/chei/fixuri)?		
PICIOARE: Picioarele sunt uzate, deteriorate, instabile, slăbite sau lipsesc complet?		
STABILIZATOR (dacă este inclus): este slăbit, crăpat, îndoit, uzat sau lipsește complet?		
ALTE PUNCTE		
CURĂȚENIE: Scara este uscată, fără murdărie, apă, ulei sau alți factori care ar putea afecta siguranța sau funcționarea?		Curățați și uscați scara înainte de utilizare.
SIGURANȚA: Au fost asigurate toate ușile (cu excepția ușilor de incendiu sau a ieșirilor) și ferestrele pentru a preveni accidentele (deschiderea neașteptată)?		Asigurați toate punctele menționate înainte de utilizare.
ADECVAREA LA ACTIVITATE: Sunteți sigur că scara și orice alte unelte sunt potrivite pentru activitatea dorită?		Căutați alternative adecvate pentru această lucrare.
ALTE MĂSURI: Au fost luate toate celelalte măsuri de siguranță necesare pentru activitate? (de exemplu, punerea la dispoziție a unei scări, un mediu bine iluminat, deconectarea electricității la fața locului)?		Nu începeți până când nu au fost luate toate măsurile corespunzătoare.

NOTĂ: Copiați sau fotografați această pagină pentru a o folosi la nevoie.



AVERTISMENT! Nu utilizați scara dacă vreunul dintre punctele de control este marcat cu „NU”. Efectuați reparațiile sau înlocuirile necesare.

ÎNAINTE DE UTILIZARE: SEMNE DE SIGURANȚĂ

ALLMAN



EN-131-6

ALLMAN

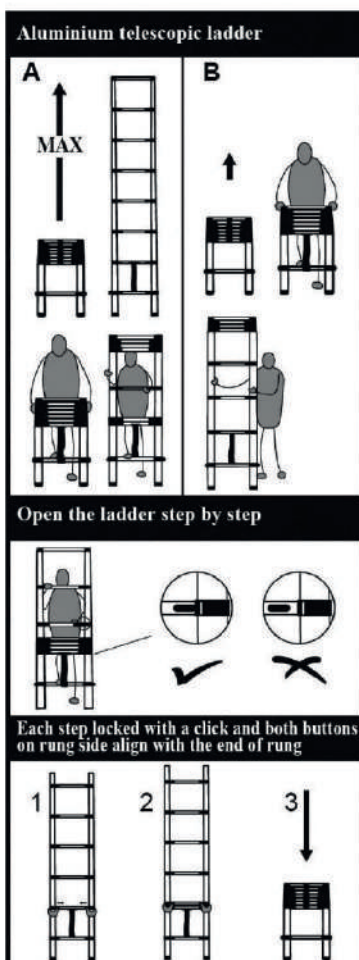

Push the buttons at the same time while closing
* For more using details please check the instruction book

Scară telescopică din aluminiu

Deschideți scara trepat.

Fiecare treaptă se blochează cu un clic și ambele butoane de pe partea barei se aliniază cu capătul barei

Apăsăți simultan butoanele atunci când închideți

* Apăsăți ambele butoane simultan când închideți scara.